

Divisore di Flusso con valvole di *rifasamento e anticavitazione* indipendenti per ogni singolo elemento

Codice:

9RV NN M CC

9RV	Tipo Divisore
NN	Numero di Elementi
M	Codice campo taratura valvola
CC	Codice della cilindrata degli elementi

TABELLA "M"	
A	7+ 210 bar
B	105+ 420 bar

Esempio: Divisore a 2 elementi con cilindrata uguale:
RV-1V / 3,8 x 2 CON VALVOLA 7 + 210 bar

9RV 02 A 25

Esempio: Divisore a 4 elementi con cilindrata diverse (max 7):
RV-1V / 3,8+4,9+4,9+6,5 CON VALVOLA 105 + 420 bar

9RV 04 B 25 29 29 32

NOTA: per codificare divisori con cilindrata diverse a più di 7 elementi occorre interpellare il Ns. ufficio vendite.

Tabella: 1

Cilindrata Cm ³ /giro	CC Codice	Pressione max bar	Portata di un elemento l/min		
			MIN	CONSIGLIATA	MAX
0,9	16	220	1	2	6
1,2	17	220	1,5	3	7
1,7	18	220	2	4	9
2,2	20	220	2,5	5	13
2,6	21	220	3	6	15,5
3,2	23	220	3,5	7,5	18
3,8	25	220	4	8,5	21
4,3	27	220	4,5	9,5	23
4,9	29	220	5,5	11	27
5,9	31	220	6,5	13	30
6,5	32	220	7,5	14	32
7,8	34	210	8,5	16	35,5
9,8	36	200	11	20	41

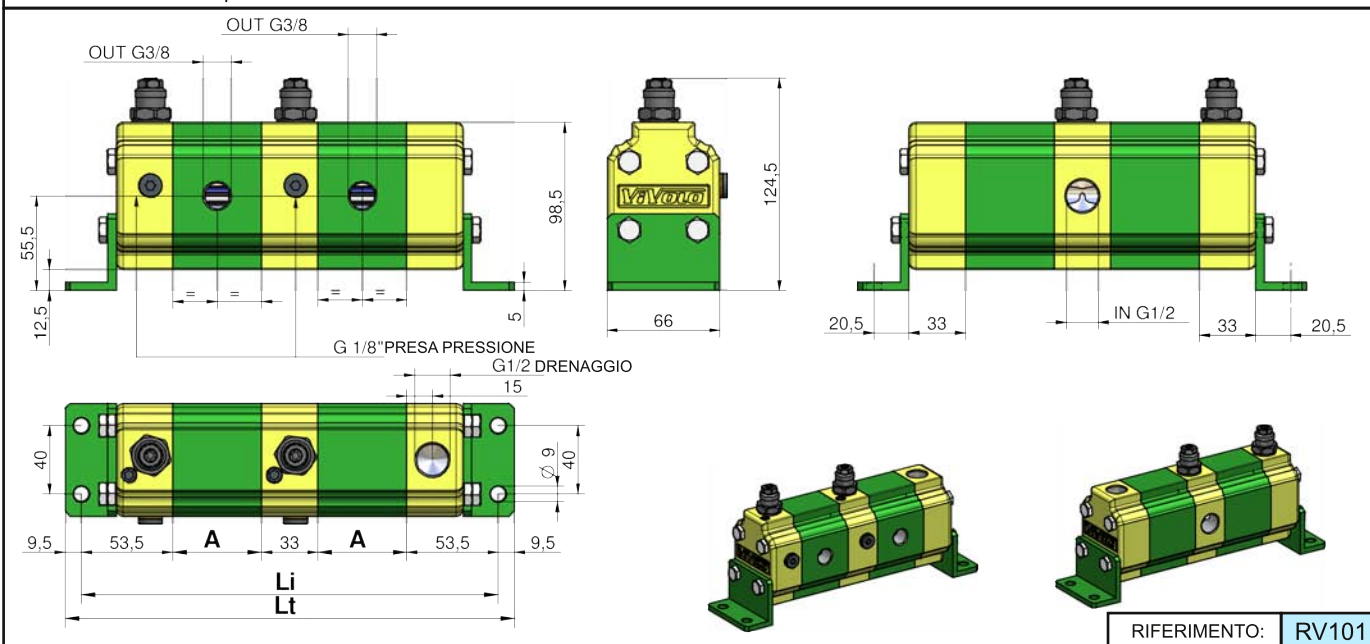

RIFERIMENTO: RV101

Tabella: 2

Li = Interasse fori di fissaggio (divisore con cilindrata uguale)

Cm ³ /giro	A	Numero di elementi														
		2	3	4	5	6	7	8	9	10	11	12	13	14	15	16
0,9	41,5	223	297,5	372	446,5	521	595,5	670	744,5	819	893,5	968	1042,5	1117	1191,5	1266
1,2	42,5	225	300,5	376	451,5	527	602,5	678	753,5	829	904,5	980	1055,5	1131	1206,5	1282
1,7	44	228	305	382	459	536	613	690	767	844	921	998	1075	1152	1229	1306
2,2	46	232	311	390	469	548	627	706	785	864	943	1022	1101	1180	1259	1338
2,6	48	236	317	398	479	560	641	722	803	884	965	1046	1127	1208	1289	1370
3,2	50	240	323	406	489	572	655	738	821	904	987	1070	1153	1236	1319	1402
3,8	52	244	329	414	499	584	669	754	839	924	1009	1094	1179	1264	1349	1434
4,3	54	248	335	422	509	596	683	770	857	944	1031	1118	1205	1292	1379	1466
4,9	57	254	344	434	524	614	704	794	884	974	1064	1154	1244	1334	1424	1514
5,9	60,5	261	354,5	448	541,5	635	728,5	822	915,5	1009	1103	1196	1289,5	1383	1476,5	1570
6,5	63	266	362	458	554	650	746	842	938	1034	1130	1226	1322	1418	1514	1610
7,8	67	274	374	474	574	674	774	874	974	1074	1174	1274	1374	1474	1574	1674
9,8	76	292	401	510	619	728	837	946	1055	1164	1273	1382	1491	1600	1709	1818

Tabella: 3

In questa tabella sono indicati il numero di ingressi del divisore in funzione del numero di elementi

Numero di elementi	2	3	4	5	6	7	8	9	10	11	12	13	14	15	16
Numero di ingressi	1	1	2	2	3	3	4	4	5	5	6	6	7	7	8

DRENAGGIO ESTERNO <i>PREDISPOSIZIONE STANDARD DI FABBRICA</i>	DRENAGGIO INTERNO
<p>Per il corretto funzionamento il divisore, va installato sottobattente. Il tubo di drenaggio deve pescare al di sotto del livello dell'olio e non deve aspirare aria.</p>	<p>Per predisporre il divisore al drenaggio interno tappare il foro di drenaggio (T) da ½ G</p> <p>Nota: con questa configurazione la funzione delle valvole anticavitazione viene annullata.</p>

Nella **tabella 1** è indicato il campo di funzionamento dei singoli elementi divisore.

Più è alta la portata (q) di alimentazione, maggiore è la precisione di divisione del flusso, ma di contro si hanno perdite di carico e rumorosità più elevata. Pertanto consigliamo di alimentare gli elementi con portate uguali o di poco superiori a quelle indicate nella colonna **"CONSIGLIATA"**.

Ricordarsi di verificare le portate anche in fase di riunificazione del flusso.

Le pressioni indicate sono da considerarsi massime di funzionamento, il divisore può supportare picchi di pressione superiori del 20%.

Come calcolare le misure "Li" e "Lt" del divisore:

Dalla **tabella 2** ricavare le misura "Li" per i divisori fino a 16 elementi con cilindrata uguali; per i divisori con elementi diversi o con più di 16 elementi le misura "Li" e "Lt" si calcolano con le seguenti formule:

$$Li = [(n-1) \times 33] + 107 + (A1 + A2 + A3 + \dots)$$

$$107 = 53,5 + 53,5$$

n = Numero di elementi del divisore

A1... An = altezze elementi divisore

$$Lt = Li + 19$$

$$19 = 9,5 + 9,5$$

ESEMPIO: Per ottenere le misure **Li** e **Lt** di un divisore a tre elementi (n=3), del tipo **RV-1V 4.3 + 2.2 + 0.9**

Interasse fori di fissaggio

$$Li = [(3-1) \times 33] + 107 + 54 + 46 + 41,5 = 314,5 \text{ mm}$$

Lunghezza di ingombro totale

$$Lt = 314,5 + 19 = 333,5$$

Nella **tabella 3** sono indicati il numero di ingressi in funzione del numero di elementi

Gli ingressi del divisore sono tutti comunicanti ed è possibile utilizzarne anche uno solo tappando gli altri.

Consigliamo di sfruttare almeno **1** ingresso ogni **40 l/min** di portata

Per ottenere errori di divisione **inferiori al 3%** non si devono avere differenze di pressioni tra gli elementi superiori a **30 bar**. Per ottenere precisioni elevate è importante anche il rispetto dei seguenti parametri:

- Temperatura ambiente: -10°C ÷ +60°C Temperatura olio: +30°C ÷ +60°C
- Olio idraulico a base minerale hlp, hv (din 51524) Viscosità olio 20 ÷ 40 cSt
- Filtraggio olio 10 ÷ 25 µ